

Stromlaufplan RA 530 B

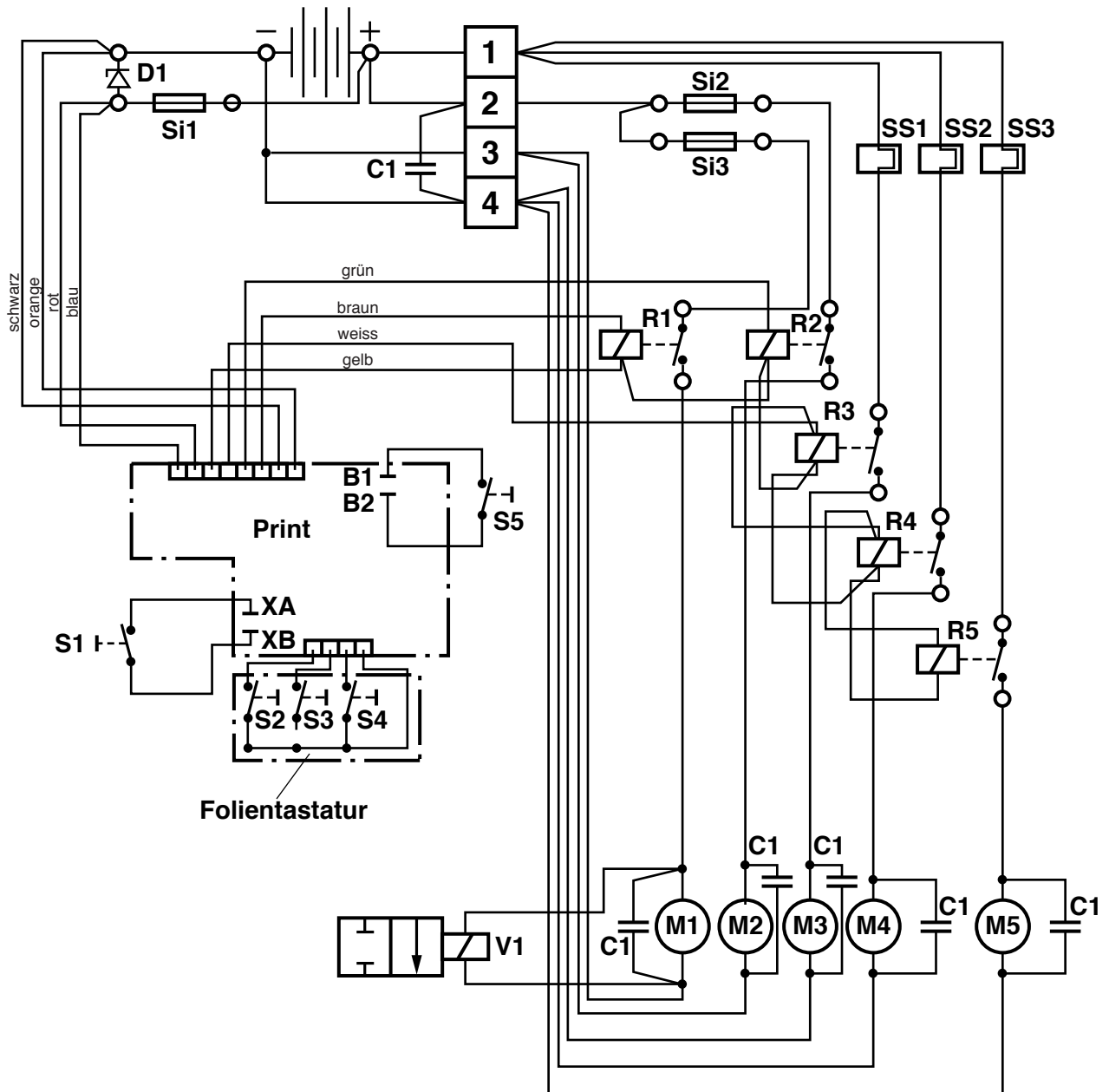

RA 530 B

Stromlaufplan

Pos.	Bezeichnung	Art. Nr.
C1	Kondensator 0,47 uF	
D1	Schutzdiode	
M1	Pumpenmotor	
M2	Saugmotor	
M3	Bürstenmotor	
M4	Bürstenmotor	
M5	Bürstenmotor	
R1	Relais Pumpenmotor	
R2	Relais Saugmotor	
R3	Relais Bürstmotor (Tellerbürste)	
R4	Relais Bürstmotor (Tellerbürste)	
R5	Relais Bürstmotor (Walzenbürste)	
S1	Schlüsselschalter	
S2	Schalter Sauggebläse	
S3	Schalter Bürstenmotoren	
S4	Schalter Pumpenmotor	
S5	Tastschalter	
Si1	Sicherung für Steuerung (1A)	
Si2	Sicherung für Saugmotor (25A)	
Si3	Sicherung für Pumpe (5A)	
SS1	Überstromschalter (10A) Bürstmotor-Tellerbürste	
SS2	Motor protection switch (10A) brush motor (disc brush)	
SS3	Motor protection switch (15A) brush motor (roller brush)	